

AS-Distribution GmbH
Hillenbrandstraße 10
73079 Sülben / Germany

Telefon +49 7162 9474450
E-Mail info@as-distribution.de
www.acoustic-signature.com

Geschäftsführer
Gunther Frohnhöfer
Jacqueline Frohnhöfer

MONTANA



Unser brandneuer MONTANA ist ein Statement-Produkt – wirtschaftlicher entwickelt worden als die Referenzprodukte INVICTUS und INVICTUS jr. Wir haben die Technologie implementiert, die wir für alle unsere Spitzenprodukte verwendet haben wie z.B. das hochpräzise Tidorfolon-Lager, den Plattenteller mit integriertem 3-motorigem Antriebssystem und die volldigitale Motorsteuerung DMC2+ von ACOUSTIC SIGNATURE. Ausserdem haben wir die CLD-Technologie verwendet, die alle ACOUSTIC SIGNATURE Produkte auf ein höheres Leistungsniveau gebracht hat. Der neue MONTANA verwendet serienmäßig 24 Silencer, die zur Resonanzkontrolle in die Aluminiumplatte gedrückt werden.

Im Herzen des neuen MONTANA kombinieren wir einen sehr massiven Aluminiumsockel von fast 70 mm mit einem 50 mm dicken massiven Aluminiumteller, mit einem Gesamtgewicht von fast 14 kg. Eine perfekte Symphonie aus Design und Ausführung – abgestimmt auf unser einzigartiges Tidorfolon-Lager. Das integrierte 3-motorige Antriebssystem ist Standard beim MONTANA. Wir von ACOUSTIC SIGNATURE glauben, dass das Motorsystem für einen Plattenteller ausreichend Kraft und Trägheitsenergie haben sollte,

um die richtige Plattentellergeschwindigkeit zu erreichen, ohne sie während der Drehung zu beeinflussen. Indem wir drei maßgeschneiderte Synchronmotoren mit unserer eigenen „State of the Art“-Motorsteuerung verwendet haben, wird dieses Ziel uneingeschränkt erreicht. Die drei Motoren sind neben einer kegelförmigen Unterplatte angeordnet, die davon angetrieben wird.

Die runde Anordnung um das Lager verhindert jegliche Spannung auf das Hauptlager, das sich dadurch perfekt zentriert dreht. Jeder mit Sinn für Details erkennt sofort wie unser hochpräzises und in Handarbeit abgestimmtes Tidorfolon-Lager perfekt dafür ausgelegt ist, den Plattenteller ohne Spiel, Reibung oder Geräusch zu führen. Es wird von Musikliebhabern und Ingenieuren auf der ganzen Welt für seine Präzision und seine legendäre Zuverlässigkeit geschätzt und bewundert – mit viel Liebe zum Detail und Präzision nach bester feinmechanischer Tradition von uns gefertigt. Die zwei vorhandenen Tonarmbasen sind komplett ver- und einstellbar, sie können mit bis zu zwei beliebigen 9- bis 12-Zoll-Tonarme bestückt und dafür angepasst werden.

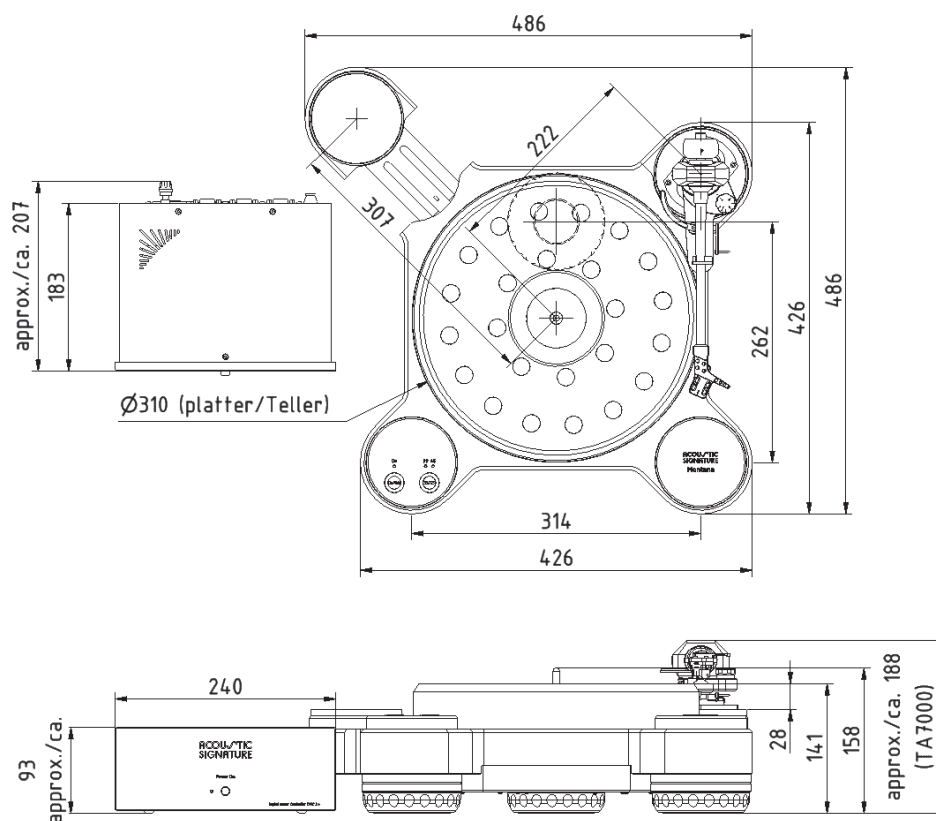

TECHNISCHE DATEN

	MONTANA
Abmessungen (Breite x Höhe x Tiefe)	426 mm x 160 mm x 426 mm
Gewicht	Plattenspieler 41 kg
Antrieb	3 Synchronmotoren, DSP-Motorelektronik
Drehzahlbereich	33 1/3 RPM and 45 RPM
Netzteil	Digitale Motorsteuerung DMC2+
Lager	Hochpräzises Tidorfolon-Lager
Chassis	CLD-Technologie, Masse-Chassis aus Aluminium
Teller	Teller mit Silencer-Technologie, Ø 310 mm x Höhe 50 mm, Gewicht ca. 14 kg
Tonarmbasis	für bis zu 2 Tonarme, an kundenseitigen Tonarm angepasst, verstellbar für 9"- bis 12"-Tonarme